

VOLVO BM

S 830

den mäterliga fältherren





”Med tanke på människan”

VOLVO BM S 830 den mästertliga 9-fots-tröskan, där största vikt har lagts på att skapa en så förarvänlig arbetsplats som möjligt. Komforten är därför rejält tillgodosedd, vilket medför att föraren orkar med långa arbetspass utan att tröttnas.

Förarplatsen är ergonomiskt utformad vilket innebär att spakar och reglage är rörelseriktiga och nås utan onödiga ansträngningar. Skötseln av tröskan före, under och efter tröskning har förenklats så mycket som möjligt vilket innebär mindre arbete och tidspill för föraren.

”Med tanke på kapacitet”

VOLVO BM S 830 har konstruerats för att med god kapacitet klara även svåra skördeförhållanden som t.ex. starkt kuperade, sankta eller steniga fält samt besvärlig liggsäd.

”Med tanke på service”

Lägg därtill, med VOLVO BM S 830 följer service-trygghet – det betyder att man skall kunna få service nästan när som helst var man än bor. Det är ingen tillfällighet att VOLVO BM S 830 den mästertliga Fältherren är **Sveriges Mest Köpta Tröska.**

Var vänlig

PROVSITT

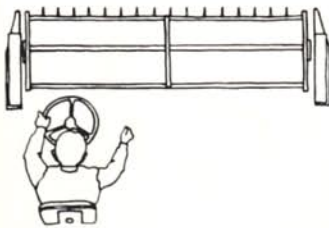

Var vänlig se Dig omkring, se vilken bra sikt Du har från förarplatsen framförallt över skärbordet men även runtom tröskan.



Var vänlig pröva hur riktigt manöverorganen är placerade. De spakar Du oftast använder under arbetet sköter Du med högra handen medan Du styr med vänstra.

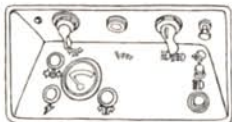

Var vänlig observera den överskådliga instrumentpanelen med bl.a. laddningskontroll, oljetrycks-kontroll, temperaturmätare och startlås. Manöverknappar för körriktningssv-sare, hel- och halvljus, signal och arbetsstrålkastare.

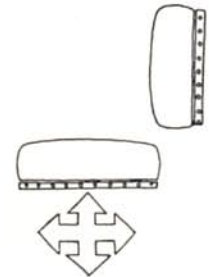
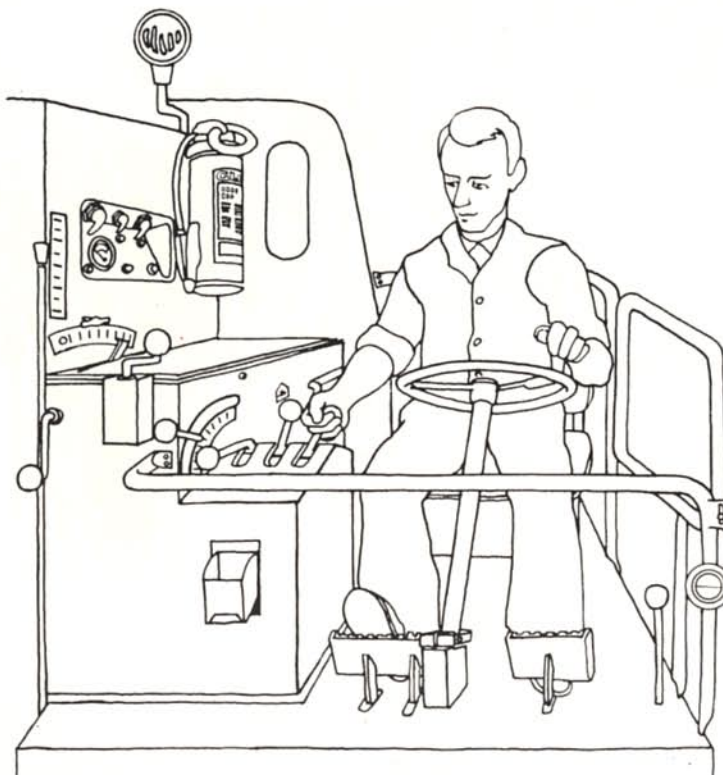

Var vänlig sitt ner! Ställ in sitsen i höjd- och längdled så den passar just Dig. Reglera sidsfjädringens hårdhet. Känn hur väl sitsens bakstycke stöder ryggen.



Var vänlig pröva vilken lutning på rattstängan som ger Dig den bekvämaste körställningen. Lutningen regleras med en pedal.



Var vänlig känn efter hur lätt S 830 är att styra — fingerlätt — tack vare den hydrostatiska styrningen. De stora utslagen på styrhjuln plus styrbromsar gör att Du nästan vänder på en "femkrona". Ratten har en rattkula för enkel enhandsmanövrering.

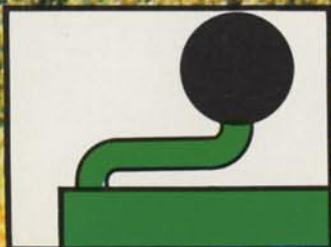

Haspelns varvtal ställer Du steglöst in från förarplatsen med hjälp av en variator. Detta underlättar för Dig att ta upp liggsäd.

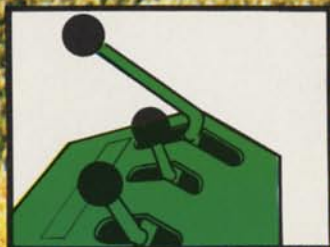

Lätt åtkomliga finner Du spärarna för skärbordets och haspelns höjdställning som sker hydrauliskt, samt snabbstoppet för inmatningen. Stoppanordningen träder automatiskt i funktion vid överbelastning.



På en skala kan Du lätt avläsa skärbordets höjd ovanför marken vilket underlättar arbetet vid liggsäd och kort gröda.



Körhastigheten kan steglöst anpassas inom de 3 växellägena med hjälp av en körvariator. Det gör att Du bekvämt kan välja den hastighet som ger bästa tröskresultatet.

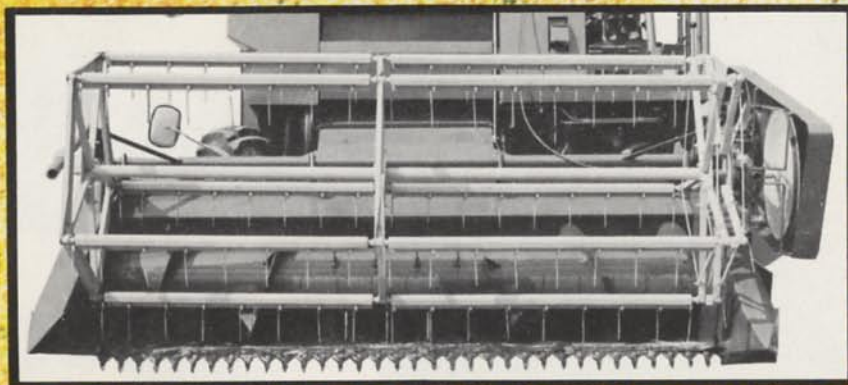

Skärbordet med väl utformade sidor och stråskiljare kan lätt anpassas till varierande grödor och skördeförhållanden. Haspelhastigheten som är steglöst ställbar inom ett stort varvtalsområde samt inmatningsskruven med stor diameter bidrar till en jämn inmatning. Knivdrivningen av typ axialexceter med hög hastighet 510 dubbelslag/min samt skärapparat med dubbelfingrar garanterar funktionssäker gång och effektiv renskäring.

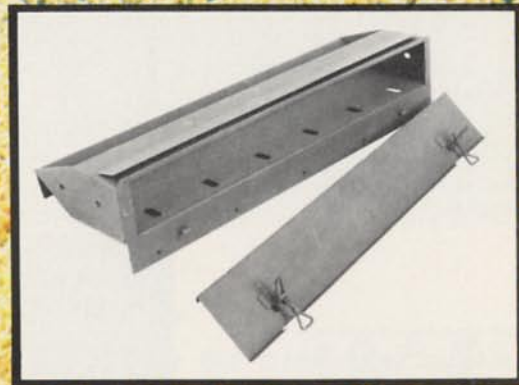

Stenfickan, som är rymlig och placerad framför cylindern tar hand om stenar som annars kunde ge cylinderskador. Den perforerade fickan tömmer enkelt — bottenplåten lossas med två snabbblås.



Blöta fält med dålig bärighet, steniga små oregelbundna fält och fält med svår liggsäd klarar VOLVO BM S 830 med bra tröskresultat.

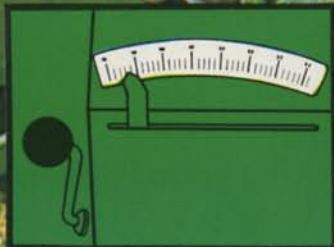

Slagskon inställes steglöst med en vev. På en graderad skala avläser Du slagskons läge — skoavståndet — i förhållande till cylindern.



Från Din förarplats kan Du, när Du vill, kontrollera hur rensverket arbetar genom att via en kontrolllucka på returelevatorterna prova på returgodset.

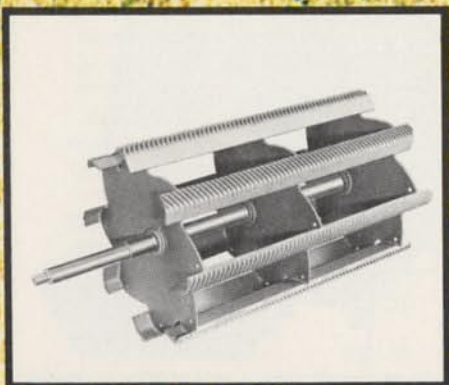

Tröskcylinderns höga effektivitet beror bl.a. på en stor svängmassa — en tyngd som motverkar cylinderstopp även vid mycket fuktig och svår gröda. Antalet cylinder-slagor är 8 och cylinderns hastighet är inställbar mellan 750 och 1200 varv/min.

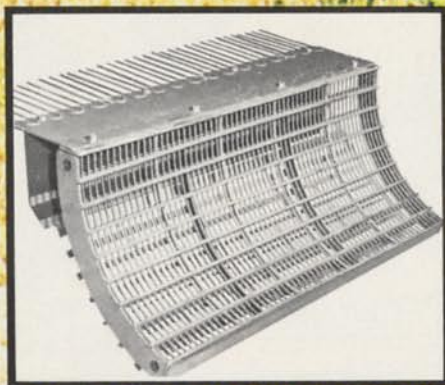

Slagskon med en bäglängd på 40 cm bidrar tillsammans med förlängningsgallret till en grundlig utröskning och avskiljning. Genom en inspektionsslucka kan slagskon kontrolleras och slagskolister monteras.

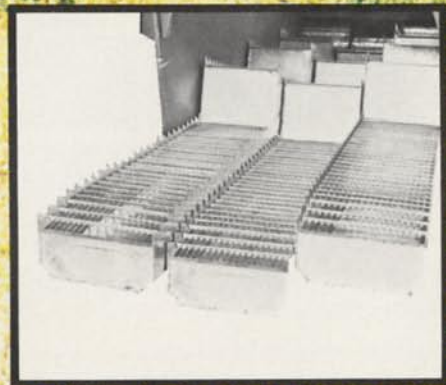

Halm-skakaren har långa 3-delade skakare med stor genomsläpplighet. Varje låda har 3 trappsteg och en sådan lutning att det tröskade materialet säkert förs ut över sållens hela bredd även vid starkt kuperade fält. Utrymmet ovanför skakarna är väl tilltaget för att klara transporten även av stora halmmängder.



VOLVO BM S 830 har vid officiella provningar uppnått en avverkning på drygt 50 dj kärna per timme.



Centralt ställer Du in sällan samt luftriktning och luftmängd från fläkten. Luftmängden regleras med variator. Under gång kan Du kontrollera rensverket genom en stor inspektionslucka.



Tömningskruvan har mycket hög kapacitet och Du tömmer tanken på ca 1 min. Frigångshöjden under röret medger att Du kan använda vagnar med höga lämmar. Vid transport väljer Du lätt röret bakåt.



Spannmålstanken rymmer 19 hl. Du ser genom ett synglas när det är dags att tömma tanken. S 830 kan också förses med utrustning för säckning direkt från tank.



En larmanordning i halmhuven sänder signaler fram till förarplatsen om det skulle bli stopp i halmhacken. Denna kan lätt rensas genom en stor lucka på halmhuven.



Uppsamlingsplanet är fast och har skrap-elevator. Skrapelevatoren — en specialitet — har gummiklädda medbringare som på ett skonsamt sätt tvångsmatar det tröskade materialet jämnt ned över sällens hela bredd oavsett lutningar på tröskan.



Sällan är ställbara och har kraftig kaströrelse, som ger säker transport även vid starka lutningar. Rensluften ledes såväl genom som ovanför översallet s.k. överluftspalt vilket underlättar rensningen. Sällkassen är gummiupphängd och styrs i sidled av ett ställbart stabiliseringsstag vilket ger vibrationsfri gång.

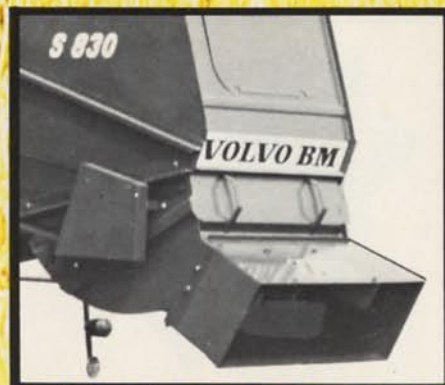

Halmhacken som är standard på S 830 ger kraftig spridning av den sönderhackade halmen, vilket underlättar senare jordbearbetning. Hacken vilar på glidskenor, vilket gör att den lätt kan skjutas undan om halmen inte skall hackas.



Backiga, kuperade och ojämna fält hindrar inte VOLVO BM S 830 att uppnå ett bra tröskresultat.

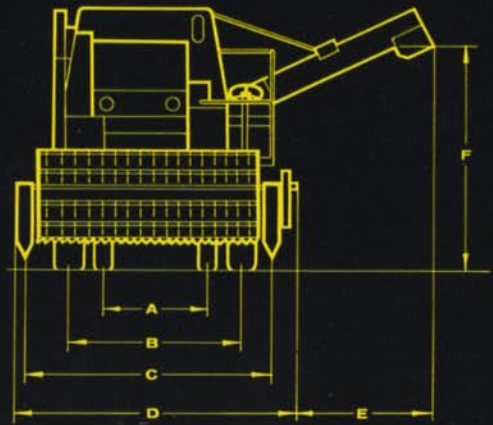
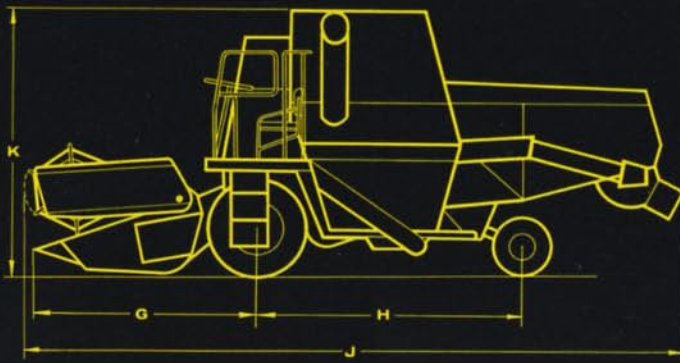

SPECIFIKATION

Skärbord

Skärvidd, m	2,64
Samlingsvidd, fot, m	9 2,72
Skärhöjd, cm	5—73
Knivens hastighet, dubbelslag/min	510

Tröskverk

Cylinders längd/diameter, mm	850/550
Cylinderhastigheter, antal/r/m	8/750—1200
Cylinderslagor, antal	8
Slagskoslagor, antal	10
Skakarens längd × bredd, cm	305 × 86
Skakarens yta, m ²	2,62
Antal skakarlådor	3
Översåll, ställbart, längd × bredd, cm	92 × 82
Översåll, förlängning, längd × bredd, cm	26 × 82
Undersåll, ställbart, längd × bredd, cm	92 × 82
Total sållyta, m ²	1,72
Tankvolym hl	19
Frigångshöjd under tömningsröret, m	2,70

Motor och framdrivning

Fabr. och typbet.	Perkins 4.154
Effekt, hk DIN/varvtal	56/2600
Bränsletank liter	90
Körhastigheter, km/tim	I 1,5—4,6 II 3,0—9,1 III 8,4—25,0 Back 1,9—5,9

A	1,10 m
B	1,95 m
C	2,72 m
D	3,05 m
E	1,50 m
F	2,70 m
G	2,33 m
H	2,90 m
J	6,68 m
K	2,86 m

Dimensioner (se även måttskisserna)

Drivhjul	14,9—24
Styrhjul	280—15,5 LP
Spårvidd, drivhjul, m	1,95
Spårvidd, styrhjul, m	1,10
Hjulbas, m	2,90
Vändradie, m	5
Vikt, kg ca	3 000
Viktfördelning, drivhjul %	83
Viktfördelning, styrhjul %	17
Höjd, m	2,86
Transportbredd, m	3,05
Längd, m	6,68

Extra utrustningar

Säckningsanordning
Utrustning för frötröskning
Torpedstråskiljare



Det viktigaste vid tröskning är föraren

För att kunna uppnå ett gott tröskresultat räcker det inte med att VOLVO BM S 830 är en mycket ändamålsenlig tröska. Nej, lika viktigt är, att Du som förare kan handskas med trösken på rätt sätt i alla situationer. Det kan VOLVO BM-återförsäljaren hjälpa Dig med. Och sist men inte minst – Din VOLVO BM-återförsäljare anordnar kurser, där Du får den finslipning som Du ev. behöver för att helt kunna utnyttja kapaciteten hos Din VOLVO BM S 830.

Det näst viktigaste vid tröskning är servicen

Hur bra en maskin än är, så behöver den förr eller senare service. Servicetrygghet betyder att man var som helst, och nästan när som helst skall kunna få service och reservdelar till sin maskin. Detta gäller speciellt en tröska, som arbetar under en så kort men intensiv tid. VOLVO BM har tillsammans med sina återförsäljare byggt ut ett servicenät vars främsta målsättning är att hålla Din tröska igång.

VOLVO BM

VOLVO BM AB • ESKILSTUNA